

art box

 megius



“Che cos’è l’arte?
Ciò per cui le forme diventano stile”

André Malraux



CHIAROSCURO

MANOLIBERA

TABEAU

SERVIZI - SERVICES - SERVIÇOS

CHIAROSCURO



CHIAROSCURO



CHIAROSCURO



CHIAROSCURO

chiaroscuro

A 1/2

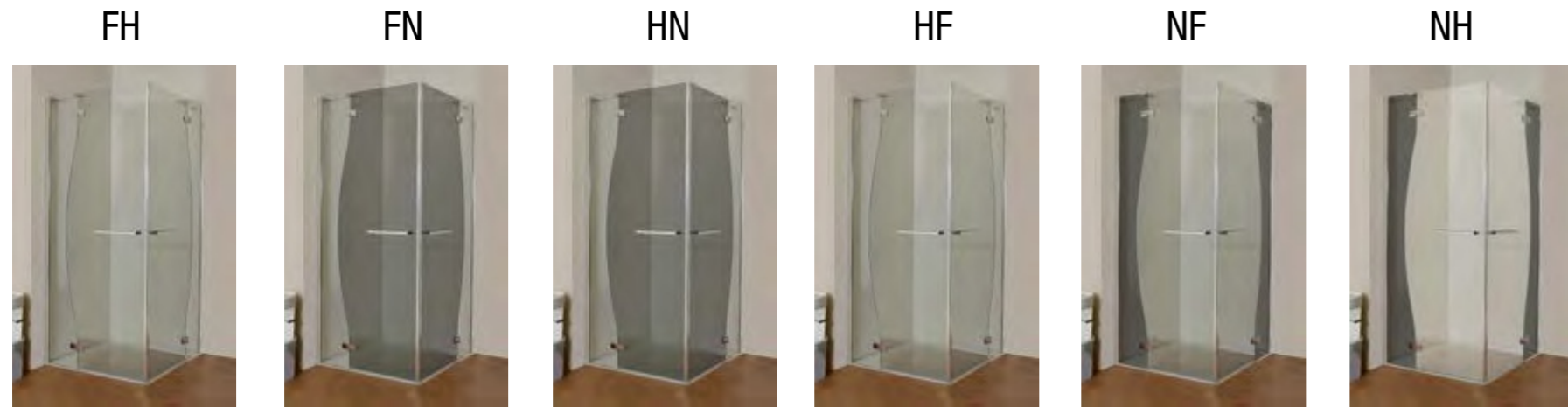

F



B1F



B2F



COMBINAZIONI - COMBINATIONS - COMBINACIONES - COMBINAÇÕES

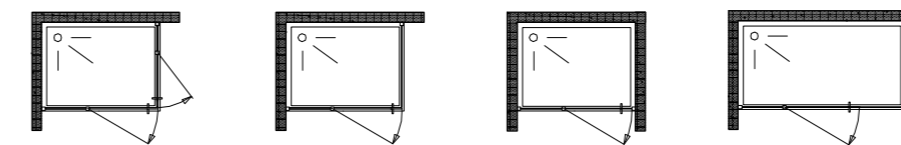



CHIAROSCURO A1/2

- Angolo battente - Pivot corner
- Ángulo pivotante - Cabine de canto porta batente

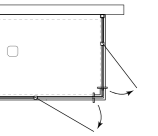

CABINA COMPOSTA DA DUE LATI - SHOWER ENCLOSURES COMPOSED BY 2 SIDES - CABINA COMPUESTA POR DOS LADOS - CABO COMPOSTO POR DOS LADOS

COD.	 cm	"A"	"B"	 Kg	 n°	finiture vetro - glass finishings acabados de vidrio - acabamentos de vidro F - H - N - 1 (€)
Chiaroscuro A1/2 / 75 CHA12075/Q_	73 - 75,5	52	23	24	1	•••
Chiaroscuro A1/2 / 80 CHA12080/Q_	78 - 80,5	59	23	25	1	•••
Chiaroscuro A1/2 / 90 CHA12090/Q_	88 - 90,5	66	28	25	1	•••
Chiaroscuro A1/2 / 100 CHA12100/Q_	98 - 100,5	73	33	29,3	1	•••
Chiaroscuro A1/2 / 110 CHA12110/Q_	108 - 110,5	80	38	34,3	1	•••
Chiaroscuro A1/2 / 120 CHA12120/Q_	118 - 120,5	87	43	34,3	1	•••

LATO FISSO - FIXED SIDE - LADO FIJO - LADO FIJO

COD.	 cm	 Kg	 n°	finiture vetro - glass finishings acabados de vidrio - acabamentos de vidro F - H - N - 1 (€)
Chiaroscuro F / 70 CHF00070/Q_	68 - 70,5	22	1	•••
Chiaroscuro F / 75 CHF00075/Q_	73 - 75,5	24	1	•••
Chiaroscuro F / 80 CHF00080/Q_	78 - 80,5	25	1	•••
Chiaroscuro F / 90 CHF00090/Q_	88 - 90,5	27	1	•••
Chiaroscuro F / 100 CHF00100/Q_	98 - 100,5	29	1	•••

Materiali e finiture - Materials and finishings - Materiales y acabados - Materiais e acabamentos



ES: CHA12120D/Q FN
 finitura porta battente - pivot door finishing
 acabado de puerta con bisagras - acabamento com porta articulada
 finitura vetro fisso - fixed panel finishing
 acabado de panel fijo - acabamento de painel fixo

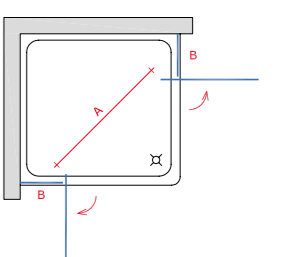
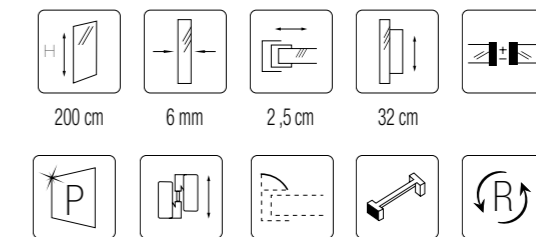

Caratteristiche tecniche - Technical features - Características técnicas - Características técnicas



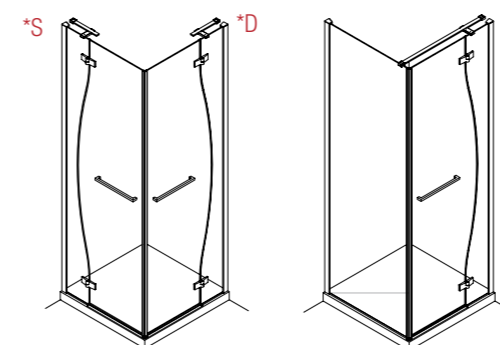

Disegni tecnici - Technical drawings - Dibujos técnicos - Desenhos técnicos



Chiaroscuro A1/2

Prodotti speciali - Special products - Medidas especiales factibles - Medidas especiais				
max	220			
 standard	200	+20%		
altezza cm. height cm. Altura cm.	min 180	+20%		
		73 min	120 max	
larghezza considerata ad estensibilità minima - width considered to Extensibility minimum - anchura considerado extensibilidad minima - largura considerada extensibilidade minima				

Chiaroscuro F

Prodotti speciali - Special products - Medidas especiales factibles - Medidas especiais				
max	220	+20%	+20%	+20%
 standard	200	+20%	+20%	+20%
altezza cm. height cm. Altura cm.	min 180	+20%	+20%	+20%
		30 min	68	98
larghezza considerata ad estensibilità minima - width considered to Extensibility minimum - anchura considerado extensibilidad minima - largura considerada extensibilidade minima				



CHIAROSCURO B1F

- Angolo battente - Pivot corner
- Ángulo pivotante - Cabine de canto porta batente

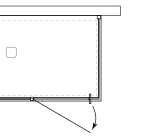

COD.		"A"	"B"			finiture vetro - glass finishings acabados de vidrio - acabamentos de vidro F - H - N - 1 (€)
Chiaroscuro B1F / 80 CHB1F080*/Q_--	78 - 80,5	48	23	21,8	1	•••
Chiaroscuro B1F / 90 CHB1F090*/Q_--	88 - 90,5	58	23	26,8	1	•••
Chiaroscuro B1F / 100 CHB1F100*/Q_--	98 - 100,5	63	28	31,8	1	•••
Chiaroscuro B1F / 110 CHB1F110*/Q_--	108 - 110,5	68	33	36,8	1	•••
Chiaroscuro B1F / 120 CHB1F120*/Q_--	118 - 120,5	68	43	41,8	2	•••

Materiali e finiture - Materials and finishings - Materiales y acabados - Materiais e acabamentos



Vetro Trasparente
Clear Glass
Vidrio transparente
Vidro Transparente
"F"

Vetro Opaline
Opaline Glass
Vidrio Opalino
Vidro Opaco
"H"

Vetro Fumè
Fumè Glass
Vidrio humo
Vidro Fumado
"N"

Vetro riflettente blu
Blue Reflective glass
Vidrio Reflejo azul
Vidro Reflexivo azul
"1"

Alluminio Cromo Brillante
Brillat Chrome Aluminium
Aluminio cromo brillante
Aluminio Cromado Brilho
"Q"

ES: CHB1F100D/Q F N
finitura porta battente - pivot door finishing
acabado de puerta con bisagras - acabamento com porta articulada
finitura vetro fisso - fixed panel finishing
acabado de panel fijo - acabamento de painel fixo

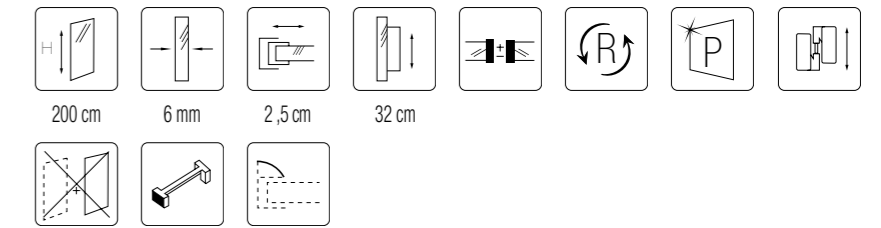

Caratteristiche tecniche - Technical features - Características técnicas - Características técnicas

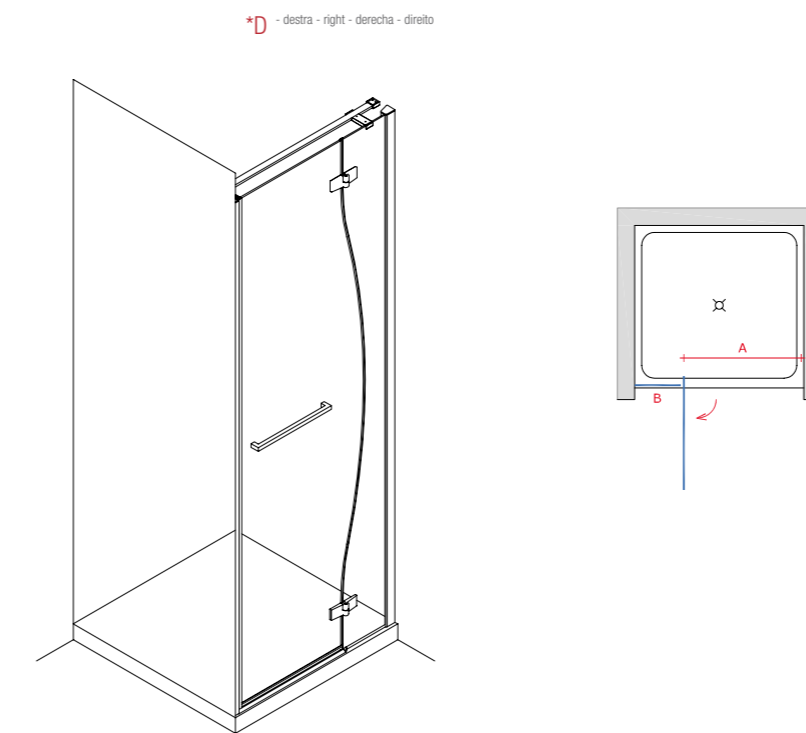

Disegni tecnici - Technical drawings
Dibujos técnicos - Desenhos técnicos



*D - destra - right - derecha - direito



Prodotti speciali - Special products - Medidas especiales factibles - Medidas especiais				
	max	220	+20%	+20%
altezza cm. height cm. Altura cm. Altura cm.	standard	200	+20%	+20%
	min	180	+20%	+20%
	78		118	140
larghezza considerata ad estensibilità minima - width considered to Extensibility minimum anchura considerada extensibilidad mínima - largura considerada extensibilidade mínima	mm			max

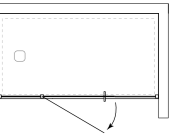

CHIAROSCURO B2F

- Porta battente - Pivot door
- Puerta batiente - Porta de balanço



COD.		"A"	"B"			finiture vetro - glass finishings acabados de vidro - acabamentos de vidro F - H - N - 1 (€)
Chiaroscuro B2F / 100 CHB2F100*Q_--	97 - 102	49	22 / 23	33	2	•••
Chiaroscuro B2F / 120 CHB2F120*Q_--	117 - 122	54	29 / 30	37	2	•••
Chiaroscuro B2F / 140 CHB2F140*Q_--	137 - 142	59	37 / 38	39	2	•••
Chiaroscuro B2F / 160 CHB2F160*Q_--	157 - 162	64	44 / 45	43	2	•••
Chiaroscuro B2F / 180 CHB2F180*Q_--	177 - 182	69	52 / 53	45	2	•••

Materiali e finiture - Materials and finishings - Materiales y acabados - Materiais e acabamentos



Vetro Trasparente
Clear Glass
Vidro transparente
Vidro transparente
"F"

Vetro Opaline
Opaline Glass
Vidro Opalino
Vidro Opaco
"H"

Vetro Fumè
Fumè Glass
Vidro fumò
Vidro Fumado
"N"

Vetro riflettente blu
Blue Reflective glass
Vidro Reflejo azul
Vidro Reflexivo azul
"1"

Alluminio Cromo Brillante
Bright Chrome Aluminium
Aluminio cromo brillante
Aluminio Cromado Brilho
"Q"

ES: CHB2F100D/Q F N
finitura porta battente - pivot door finishing
acabado de puerta con bisagras - acabamento com porta articulada
finitura vetri fissi - fixed panels finishing
acabado vidrios fijos - acabamento de paineis fixos

Caratteristiche tecniche - Technical features - Características técnicas - Características técnicas

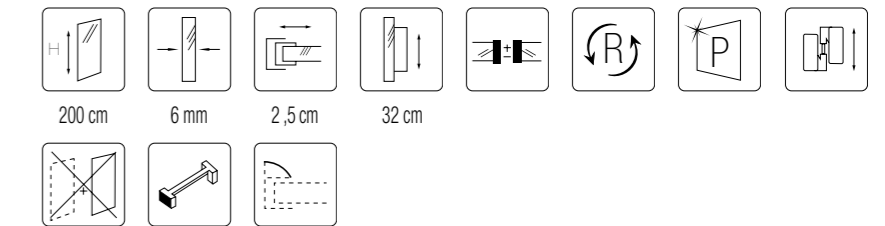

Disegni tecnici - Technical drawings
Dibujos técnicos - Desenhos técnicos

*D - destra - right - derecha - direito

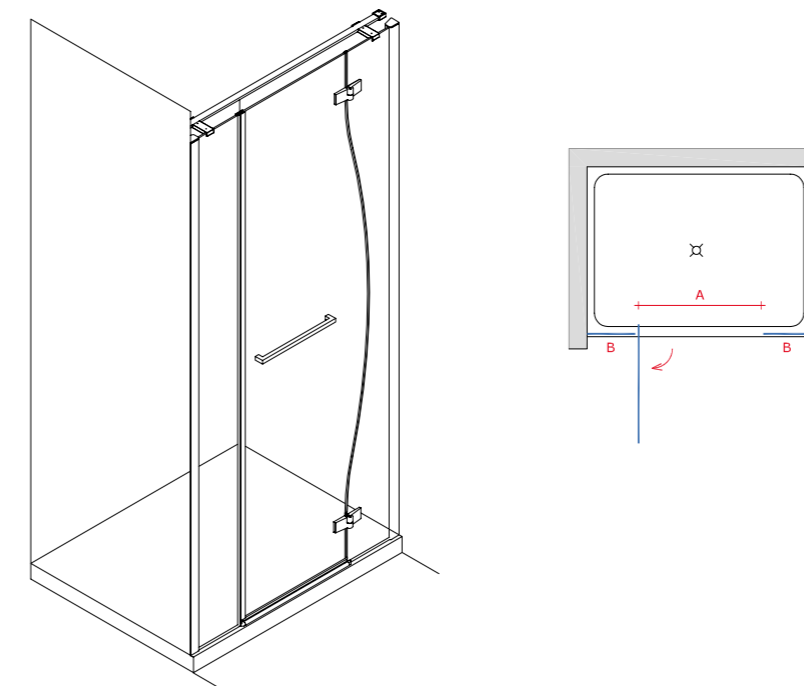

Prodotti speciali - Special products - Medidas especiales factibles - Medidas especiais				
	max	220	+20%	+20%
	standard	200	+20%	+20%
	min	180	+20%	+20%
		97 min	177	190 max
<small>altezza cm. height cm. Altura cm. Altura cm.</small>				
		<small>larghezza considerata ad estensibilità minima - width considered to Extensibility minimum anchura considerada extensibilidad mínima - largura considerada extensibilidade mínima</small>		



MANOLIBERA



MANOLIBERA



MANOLIBERA



MANOLIBERA



CHIAROSCURO

MANOLIBERA

TABEAU

SERVIZI - SERVICES - SERVIÇOS

MANOLIBERA

manolibera

A 1/2

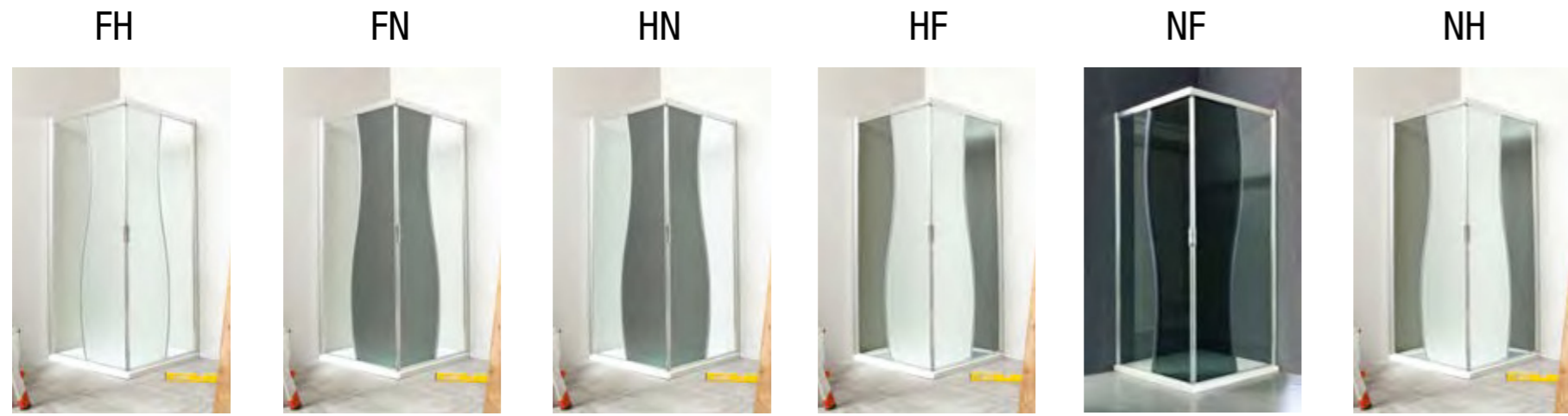

P1S



P2S



PVF

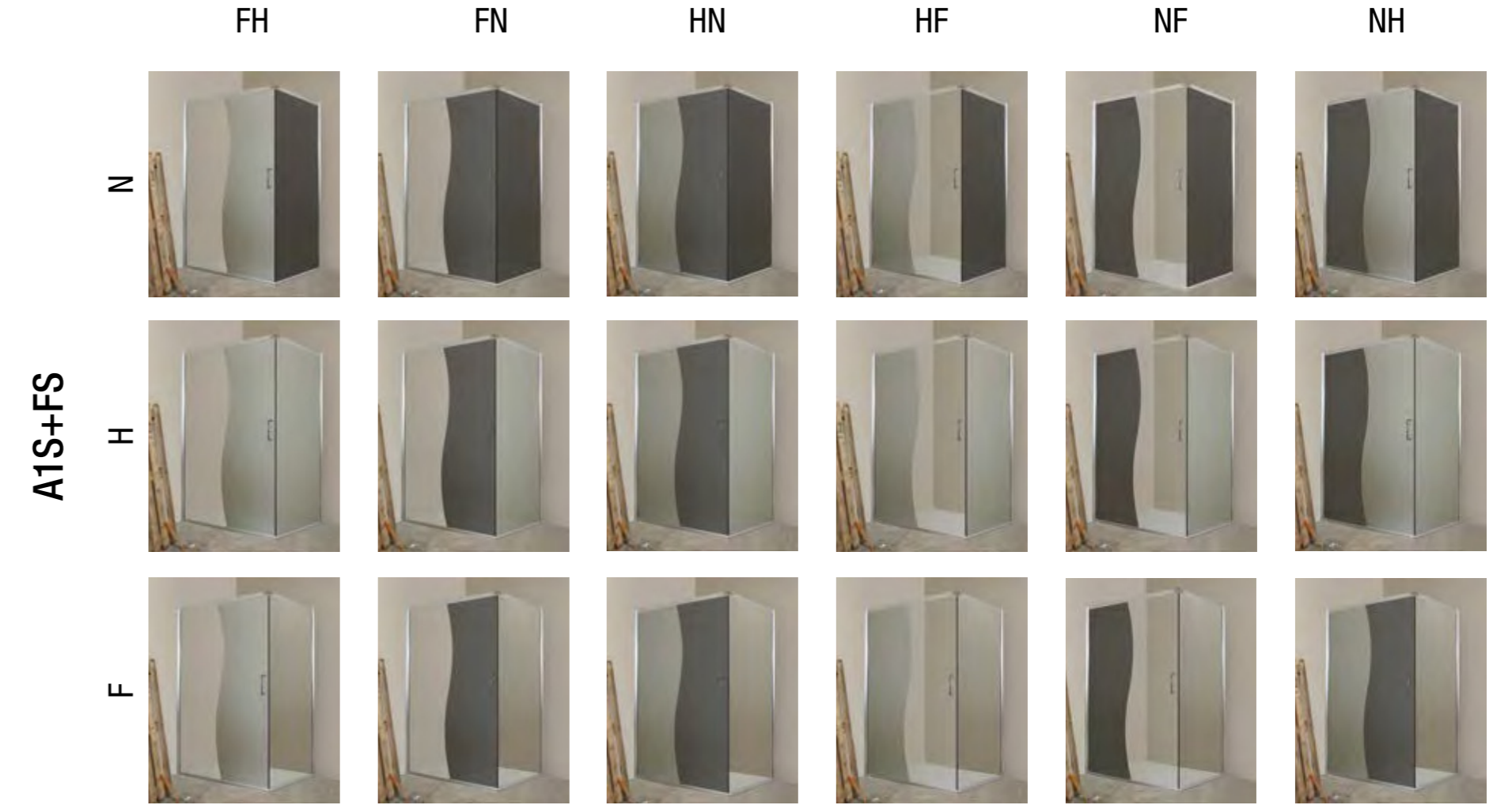

A1S+FS

COMBINAZIONI - COMBINATIONS - COMBINACIONES - COMBINAÇÕES

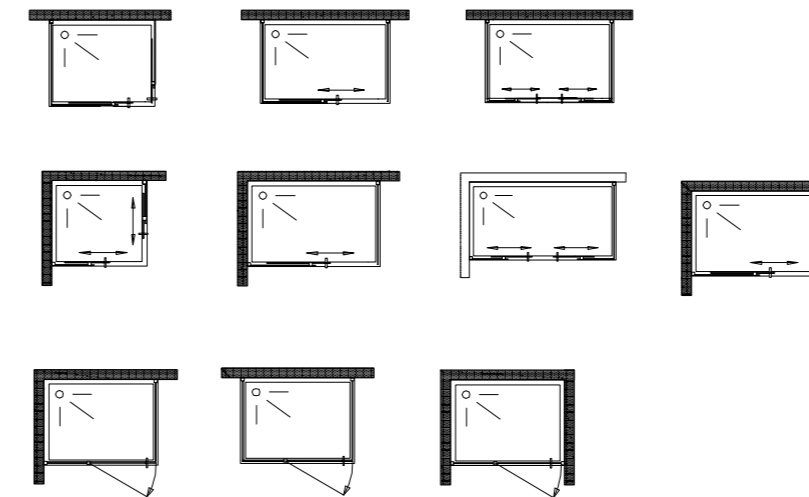



MANOLIBERA A1/2

- Angolo scorrevole - Sliding corner
- Angulo corredero - Ângulo deslizante

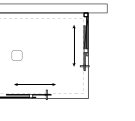

COD.		"A"	"B"			finiture vetro - glass finishings acabados de vidro - acabamentos de vidro F - H - N - 1 (€)
Manolibera A1/2 / 80 MLA12080*/R_	78 - 80,5	40	47	30	1	•••
Manolibera A1/2 / 90 MLA12090*/R_	88 - 90,5	48	51	40	1	•••
Manolibera A1/2 / 100 MLA12100*/R_	98 - 100,5	55	56	43	1	•••
Manolibera A1/2 / 120 MLA12120*/R_	118 - 120,5	69	66	45	1	•••

Materiali e finiture - Materials and finishings - Materiales y acabados - Materiais e acabamentos



ES: MLA12080D/Q **F N**
 finitura porta scorrevole - sliding door finishing
 acabado de puerta corredera - acabamento com porta de correr
 finitura vetro fisso - fixed panel finishing
 acabado de panel fijo - acabamento de painel fixo

Caratteristiche tecniche - Technical features - Características técnicas - Características técnicas

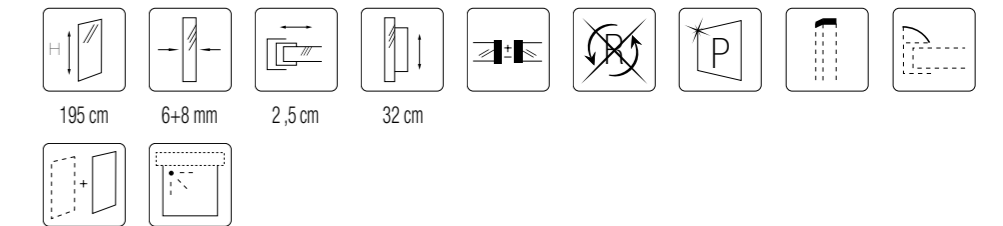

Disegni tecnici - Technical drawings
Dibujos técnicos - Desenhos técnicos

*S - sinistra - left - izquierda - esquerda *D - destra - right - derecha - direito

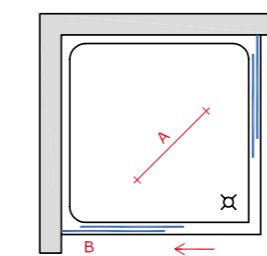
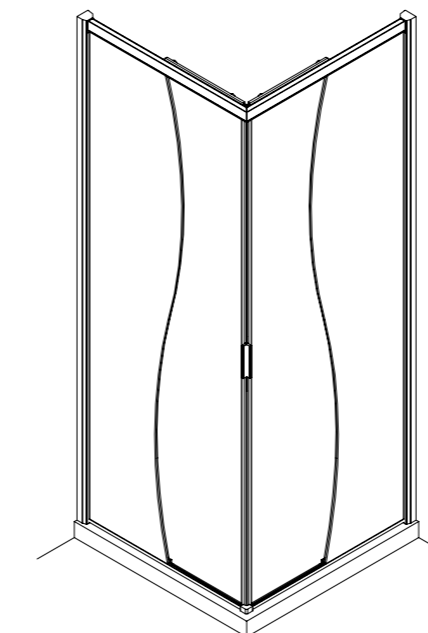

Prodotti speciali - Special products - Medidas especiales factibles - Medidas especiais				
	max	200	+20%	+20%
	standard	195	+20%	+20%
	min	160	+20%	+20%
		78 min	118	140 max
		larghezza considerata ad estensibilità minima - width considered to Extensibility minimum anchura considerada extensibilidad mínima - largura considerada extensibilidade mínima		



MANOLIBERA A1S+FSO

- Angolo scorrevole - Sliding corner
- Angulo corredero - Ângulo deslizante

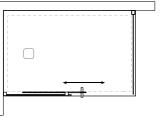

COD.	cm	"A"	"B"	Kg	n°	finiture vetro - glass finishings acabados de vidro - acabamentos de vidro F - H - N - 1 (€)
Manolibera A1S / 120 MLA1S120*/R_	118 - 120,5	45	64	57	2	•••
Manolibera A1S / 130 MLA1S130*/R_	128 - 130,5	50	69	49	2	•••
Manolibera A1S / 140 MLA1S140*/R_	138 - 140,5	55	74	52	2	•••
Manolibera A1S / 150 MLA1S150*/R_	148 - 150,5	60	79	55	2	•••
Manolibera A1S / 160 MLA1S160*/R_	158 - 160,5	65	84	58	2	•••

COD.	cm	Kg	n°	F (€)	finiture vetro - glass finishings - acabados de vidro - acabamentos de vidro H - N - 1 (€)
Manolibera FS / 70 MOFS0070*/R_	68 - 70,5	24	1		•••
Manolibera FS / 75 MOFS0075*/R_	73 - 75,5	24	1		•••
Manolibera FS / 80 MOFS0080*/R_	48 - 80,5	24	1		•••
Manolibera FS / 90 MOFS0090*/R_	88 - 90,5	24	1		•••

Materiali e finiture - Materials and finishings - Materiales y acabados - Materiais e acabamentos



ES: MLA1S120D/Q F N
 finitura porta scorrevole - sliding door finishing
 acabado de puerta corredera - acabamento com porta de correr
 finitura vetro fisso - fixed panel finishing
 acabado de panel fijo - acabamento de painel fixo

Caratteristiche tecniche - Technical features - Características técnicas - Características técnicas

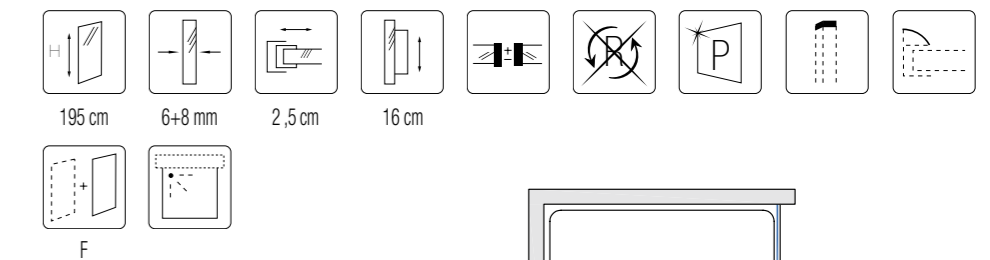

Disegni tecnici - Technical drawings - Dibujos técnicos - Desenhos tecnicos

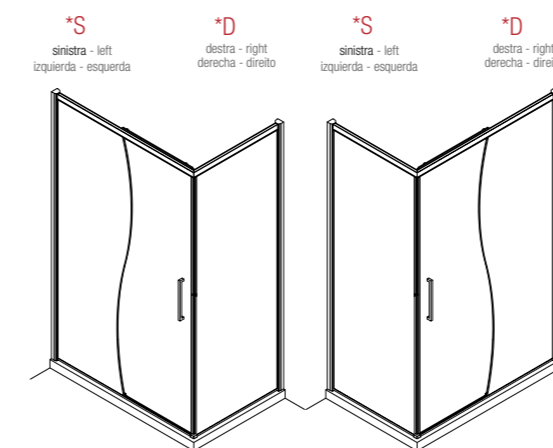

Manolibera A1S

Prodotti speciali - Special products - Medidas especiales factibles - Medidas especiais				
	max	200	+20%	+20%
altezza cm. height cm. Altura cm.	standard	195	+20%	+20%
	min	160	+20%	+20%
	larghezza considerata ad estensibilità minima width considered to Extensibility minimum anchura considerado extensibilidad minima largura considerada extensibilidade minima		118 min	200 max

Manolibera FSO



Prodotti speciali - Special products - Medidas especiales factibles - Medidas especiais				
	max	200	+20%	+20%
altezza cm. height cm. Altura cm.	standard	195	+20%	+20%
	min	160	+20%	+20%
	larghezza considerata ad estensibilità minima width considered to Extensibility minimum anchura considerado extensibilidad minima largura considerada extensibilidade minima		30 min	120 max

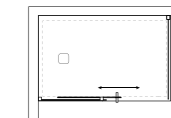

MANOLIBERA P1S

- Angolo scorrevole - Sliding corner
- Angulo corredero - Ângulo deslizante

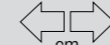

COD.	 cm	"A"	"B"	 Kg	 n°	finiture vetro - glass finishings acabados de vidrio - acabamentos de vidro F - H - N - 1 (€)
Manolibera P1S / 120 MLP1S120*/R_	118 - 123	45	64	48	2	•••
Manolibera P1S / 130 MLP1S130*/R_	128 - 133	50	69	51	2	•••
Manolibera P1S / 140 MLP1S140*/R_	138 - 143	55	74	54	2	•••
Manolibera P1S / 150 MLP1S150*/R_	148 - 153	60	79	57	2	•••
Manolibera P1S / 160 MLP1S160*/R_	158 - 163	65	84	60	2	•••

Materiali e finiture - Materials and finishings - Materiales y acabados - Materiais e acabamentos



Vetro Trasparente
Clear Glass
Vidrio transparente
Vidro transparente
F

Vetro Opaline
Opaline Glass
Vidrio Opalino
Vidro Opaco
H

Vetro Fumé
Fumé Glass
Vidrio humo
Vidro Fumado
N

Vetro riflettente blu
Blue Reflective glass
Vidrio Reflejo azul
Vidro Reflexivo azul
I

Alluminio Argento Lucido
Silver Shining Aluminium
Aluminio plata brillante
Aluminio Prata Brilho
R

ES: MLP1S120D/Q **F N**

finitura porta scorrevole - sliding door finishing
acabado de puerta corredera - acabamento com porta de correr

finitura vetro fisso - fixed panel finishing
acabado de panel fijo - acabamento de painel fixo

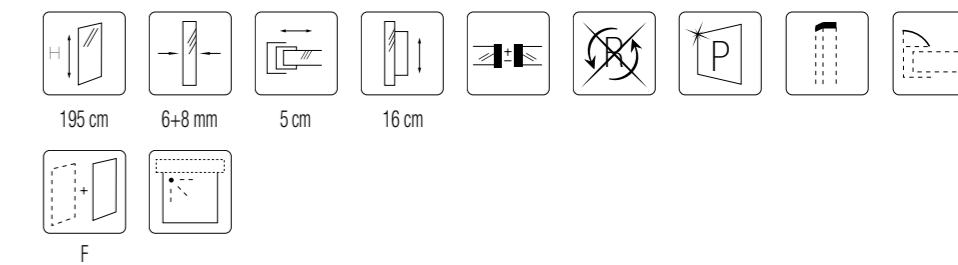

Caratteristiche tecniche - Technical features - Características técnicas - Características técnicas

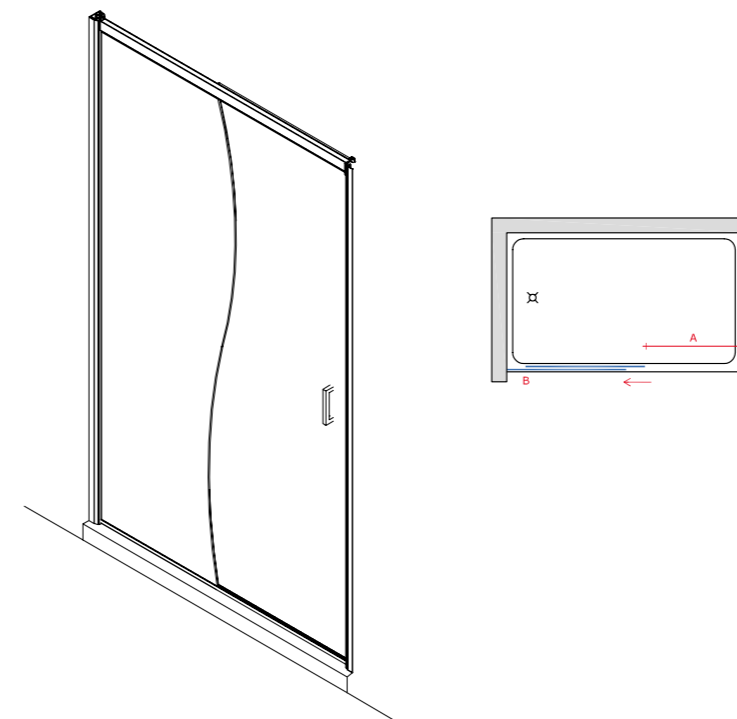

Disegni tecnici - Technical drawings
Dibujos técnicos - Desenhos técnicos

*S - sinistra - left - izquierda - esquerda







Prodotti speciali - Special products - Medidas especiales factibles - Medidas especiais				
	max	200	+20%	+20%
	standard	195	+20%	+20%
	min	160	+20%	+20%
	118		158	200
	min			max
	larghezza considerata ad estensibilità minima - width considered to Extensibility minimum anchura considerada extensibilidad mínima - largura considerada extensibilidade mínima			

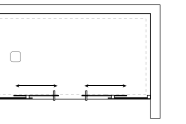

MANOLIBERA P2S

- Nicchia scorrevole - Sliding niche
- Frontal corredera - Niche deslizante



COD.	 cm	"A"	"B"	 Kg	 n°	finiture vetro - glass finishings acabados de vidrio - acabamentos de vidro F - H - N - 1 (€)
Manolibera P2S / 140 MLP2S140/R_	138 - 143	48	42	58	2	•••
Manolibera P2S / 160 MLP2S160/R_	158 - 163	58	47	64	2	•••
Manolibera P2S / 180 MLP2S180/R_	178 - 183	68	52	72	2	•••

Materiali e finiture - Materials and finishings - Materiales y acabados - Materiais e acabamentos

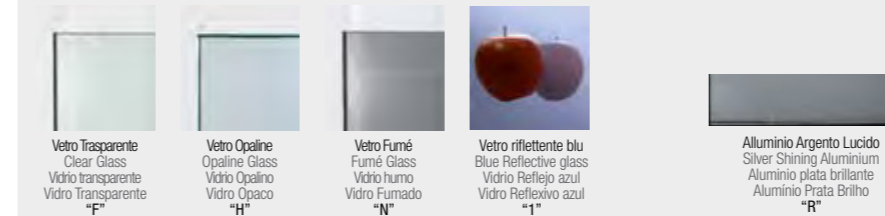

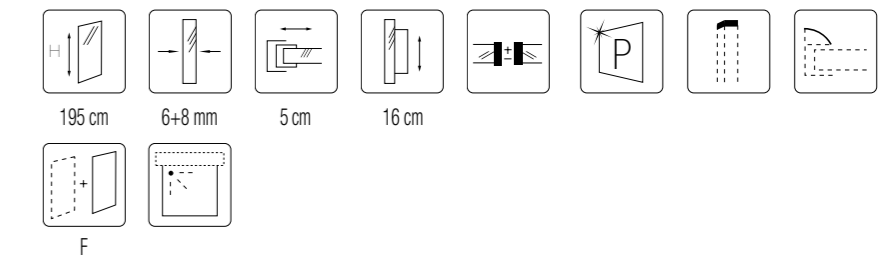

ES: MLP2S140D/Q F N
 finitura porta scorrevole - sliding door finishing
 acabado de puerta corredera - acabamento com porta de correr
 finitura vetri fissi - fixed panels finishing
 acabado vidrios fijos - acabamento de painéis fixos

Caratteristiche tecniche - Technical features - Características técnicas - Características técnicas

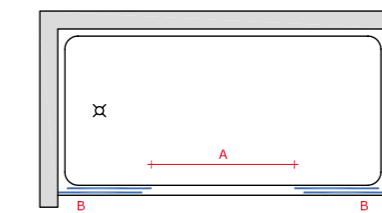
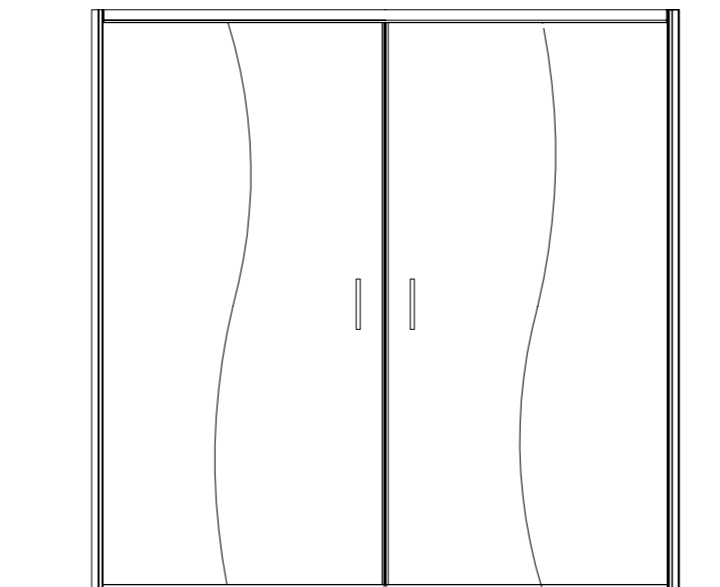

Disegni tecnici - Technical drawings
Dibujos técnicos - Desenhos técnicos



Prodotti speciali - Special products - Medidas especiales factibles - Medidas especiais				
	max	200		
	standard	195	+20%	+20%
	min	160	+20%	+20%
			138 min	250 max
			178	



altezza cm. - height cm. - Altura cm. - Altura cm.
 larghezza considerata ad estensibilità minima - width considered to Extensibility minimum
 anchura considerada extensibilidad mínima - largura considerada extensibilidade mínima

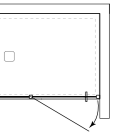

MANOLIBERA PVF

- Porta battente - Pivot door
- Puerta batiente - Porta de balanço



COD.	 cm	"A"	"B"	 Kg	 n°	finiture vetro - glass finishings acabados de vidro - acabamentos de vidro F - H - N - 1 (€)
Manolibera PVF / 100 MLPVF100*/R_	97 - 102	51	31	38	2	•••
Manolibera PVF / 120 MLPVF120*/R_	117 - 122	61	41	46	2	•••
Manolibera PVF / 140 MLPVF140*/R_	137 - 142	61	61	50	2	•••
Manolibera PVF / 160 MLPVF160*/R_	157 - 162	61	81	54	2	•••

Materiali e finiture - Materials and finishings - Materiales y acabados - Materiais e acabamentos



ES: MLPVF100D/Q F N
 finitura porta scorrevole - sliding door finishing
 acabado de puerta corredera - acabamento com porta de correr
 finitura vetro fisso - fixed panel finishing
 acabado de panel fijo - acabamento de painel fixo

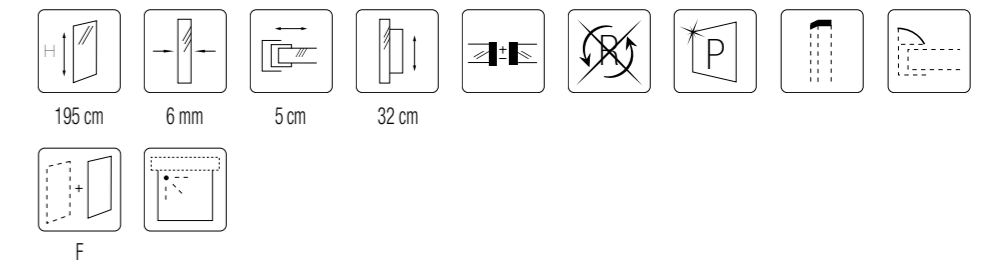

Caratteristiche tecniche - Technical features - Características técnicas - Características técnicas

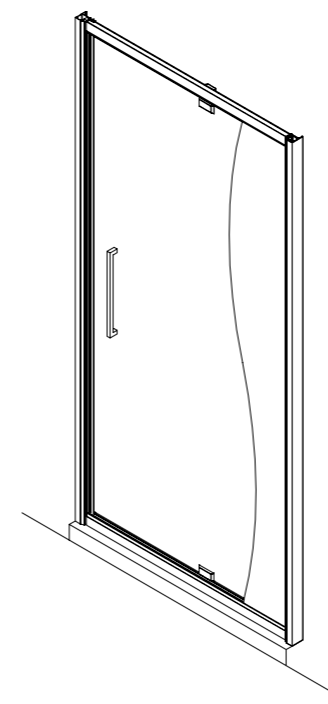

Disegni tecnici - Technical drawings
Dibujos técnicos - Desenhos técnicos

*D - destra - right - derecha - direito



Prodotti speciali - Special products - Medidas especiales factibles - Medidas especiais				
	max	200	+20%	+20%
	standard	195	+20%	+20%
	min	160	+20%	+20%
	97 min		157	180 max
	altezza cm. - height cm. - Altura cm. - Altura cm.			
	larghezza considerata ad estensibilità minima - width considered to Extensibility minimum - anchura considerada extensibilidad mínima - largura considerada extensibilidade mínima			



MANOLIBERA F

- Lato fisso - Fixed side
- Lado fijo - Lado fijo

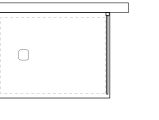

COD.	cm	Kg	n°	F (€)	finiture vetro - glass finishings - acabados de vidrio - acabamentos de vidro	H - N - 1 (€)
Manolibera F / 68 LVF00068/R	68 - 70,5	23	1		•••	•••
Manolibera F / 73 LVF00073/R	73 - 75,5	25	1		•••	•••
Manolibera F / 78 LVF00078/R	78 - 80,5	27	1		•••	•••
Manolibera F / 88 LVF00088/R	88 - 90,5	31	1		•••	•••

Materiali e finiture - Materials and finishings - Materiales y acabados - Materiais e acabamentos



Vetro Trasparente
Clear Glass
Vidro transparente
"F"

Vetro Opaline
Opaline Glass
Vidro Opalino
"H"

Vetro Fumè
Fumè Glass
Vidro humo
"N"

Vetro riflettente blu
Blue Reflective glass
Vidro Reflexivo azul
"1"

Alluminio Argento Lucido
Silver Shining Aluminium
Aluminio prata brilhante
"R"

Caratteristiche tecniche - Technical features - Características técnicas - Características técnicas

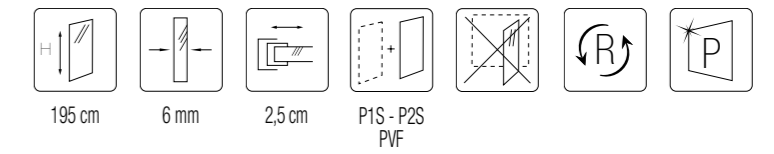

Disegni tecnici - Technical drawings Dibujos técnicos - Desenhos técnicos

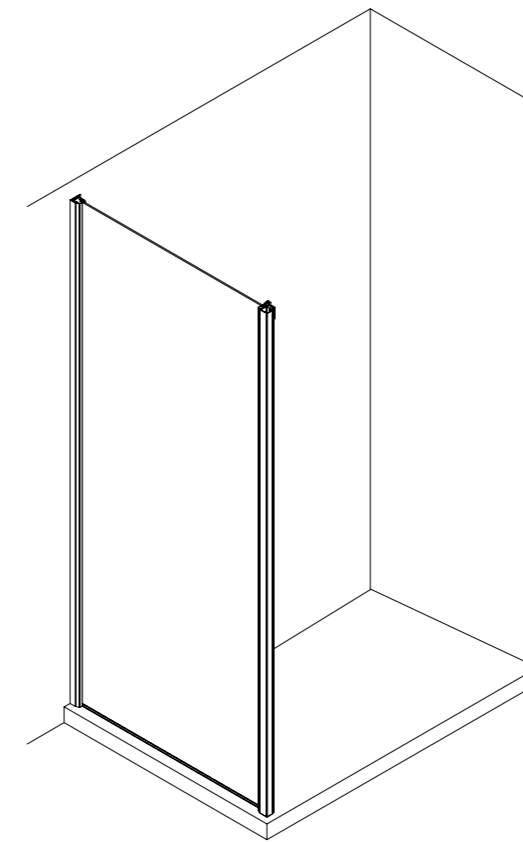

Prodotti speciali - Special products - Medidas especiales factibles - Medidas especiais						
 altezza cm. height cm. Altura cm. Altura cm.	max	200	+20%	+20%	+20%	
	standard	195	+20%	+20%	+20%	
	min	160	+20%	+20%	+20%	
 larghezza considerata ad estensibilità minima - width considered to Extensibility minimum anchura considerada extensibilidad mínima - largura considerada extensibilidade mínima	min	30		68	88	120
	max					



TABLEAU



TABLEAU



TABLEAU

IDEE - IDEAS - IDEIAS

TABLEAU

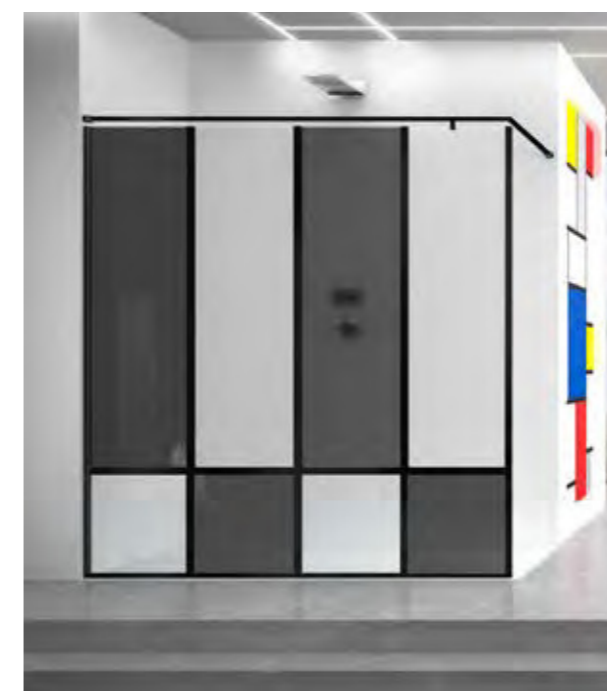
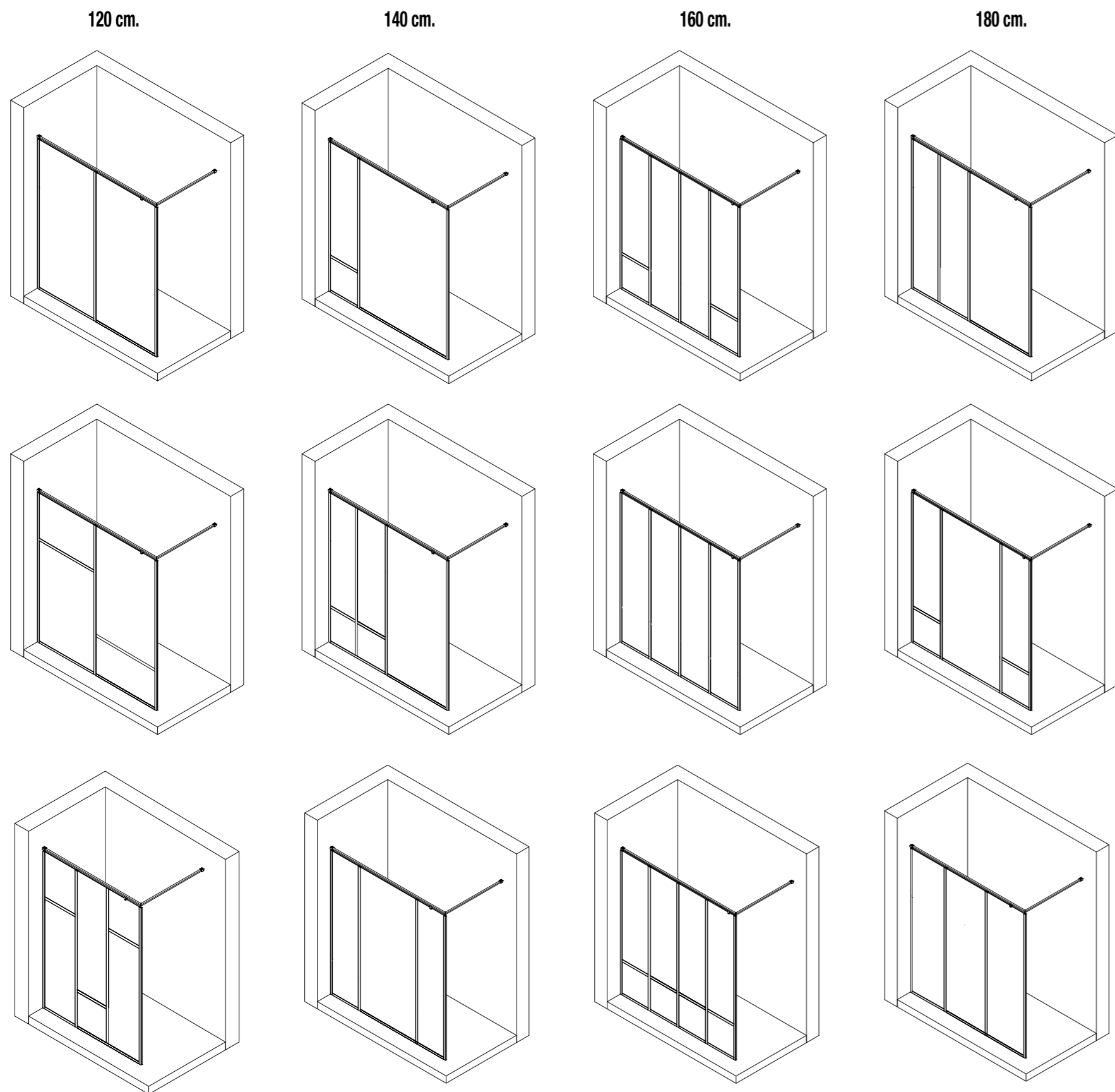

MATERIALI E FINITURE - MATERIALS AND FINISHINGS
MATERIALES Y ACABADOS - MATERIAIS E ACABAMENTOS

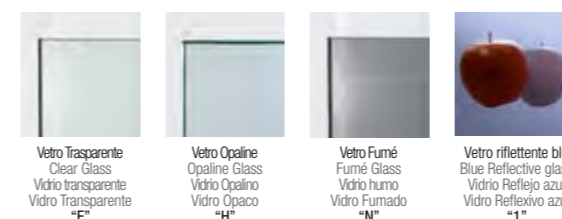

Vetro Trasparente
Clear Glass
Vidro transparente
F

Vetro Opaline
Opaline Glass
Vidro Opalino
Vidro Opaco
H

Vetro Fumé
Fumé Glass
Vidro humo
Vidro Fumado
N

Vetro riflettente blu
Blue Reflective glass
Vidro Reflexivo azul
Vidro Reflexivo azul
I

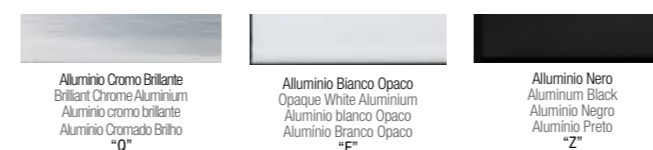

Alluminio Cromo Brillante
Brilliant Chrome Aluminium
Aluminio cromo brillante
Aluminio Cromado Brillo
Q

Alluminio Bianco Opaco
Opaque White Aluminium
Aluminio blanco Opaco
Aluminio Branco Opaco
E

Alluminio Nero
Aluminium Black
Aluminio Negro
Aluminio Preto
Z

CARATTERISTICHE TECNICHE - TECHNICAL FEATURES
CARACTERÍSTICAS TÉCNICAS - CARACTERÍSTICAS TÉCNICAS



PRODOTTI SPECIALI - SPECIAL PRODUCTS
MEDIDAS ESPECIALES FACTIBLES - MEDIDAS ESPECIAIS

Prodotti speciali - Special products - Medidas especiales factibles - Medidas especiais				
 altezza cm. height cm. Altura cm.	max	220		
	standard	204	+20%	
	min	160	+20%	
		120	180	
 larghezza considerata ad estensibilità minima - width considered to Extensibility minimum anchura considerada extensibilidad mínima - largura considerada extensibilidade mínima		min	max	

COMBINAZIONI - COMBINATIONS - COMBINACIONES - COMBINAÇÕES

***DX**

L. 160 cm

A n°3 + D n°3 + G n°1 + AF0103 n°1 + AF0103 n°1 + AF0103 n°3 + AF0103 n°3

***SX**

L. 160 cm

A n°3 + D n°3 + G n°1 + AF0103 n°1 + AF0103 n°1 + AF0103 n°3 + AF0103 n°3

***DX**

L. 140 cm

A n°1 + D n°1 + I n°1 + AF0103 n°1 + AF0103 n°1 + AF0103 n°1 + AF0103 n°1

***SX**

L. 120 cm

B n°2 + E n°2 + AF0102 n°1 + AF0102 n°1 + AF0102 n°1 + AF0102 n°2

ELEMENTI - ELEMENTS - ELEMENTOS

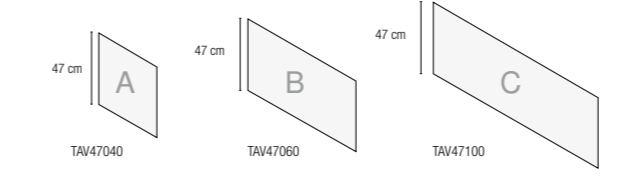

COD.	finiture vetro - glass finishings - acabados de vidrio - acabamentos vidro
Tableau / A TAV47040/	40x47
Tableau / B TAV47060/	60x47
Tableau / C TAV47100/	100x47

*È sempre necessario indicare il verso ("S" o "D") - *Please indicate "S" left or "D" right
 *Es necesario indicar si es "S" izquierda o "D" derecha - *Indicar sempre de "S" esquerdo ou "D" direito

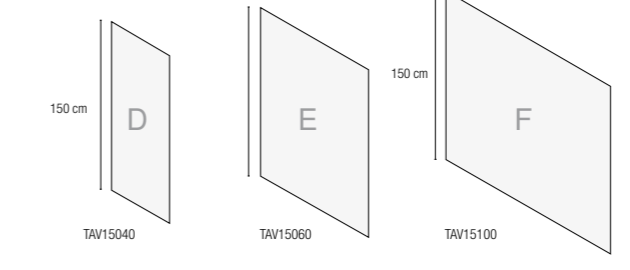

COD.	finiture vetro - glass finishings - acabados de vidrio - acabamentos vidro
Tableau / D TAV15040/	40x150
Tableau / E TAV15060/	60x150
Tableau / F TAV15100/	100x150

*È sempre necessario indicare il verso ("S" o "D") - *Please indicate "S" left or "D" right
 *Es necesario indicar si es "S" izquierda o "D" derecha - *Indicar sempre de "S" esquerdo ou "D" direito

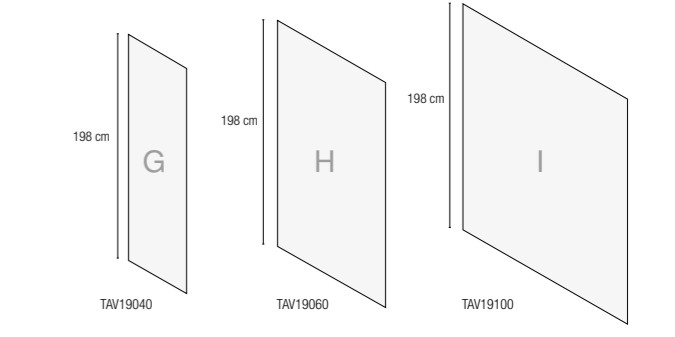

COD.	finiture vetro - glass finishings - acabados de vidrio - acabamentos vidro
Tableau / G TAV19040/	40x198
Tableau / H TAV19060/	60x198
Tableau / I TAV19100/	100x198

*È sempre necessario indicare il verso ("S" o "D") - *Please indicate "S" left or "D" right
 *Es necesario indicar si es "S" izquierda o "D" derecha - *Indicar sempre de "S" esquerdo ou "D" direito

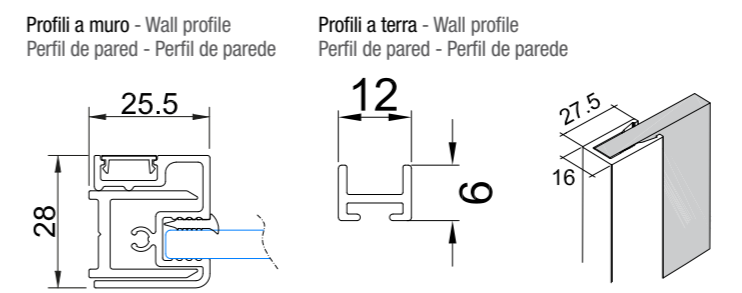
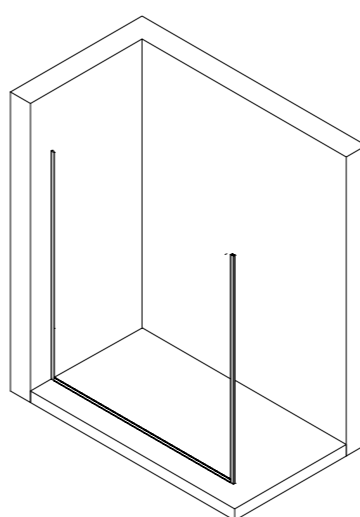

KIT PROFILI PERIMETRALI - KIT PERIMETER PROFILES
 KIT DE PERFIL PERIMETRAL - KIT DE PERFIL DE PERÍMETRO

COD.	finiture profili - profiles finishings - acabados perfil - acabamentos perfil
TAPK180/	180x198,2
	R ...
	E ...
	Z ...

*È sempre necessario indicare il verso ("S" o "D") - *Please indicate "S" left or "D" right
 *Es necesario indicar si es "S" izquierda o "D" derecha - *Indicar sempre de "S" esquerdo ou "D" direito

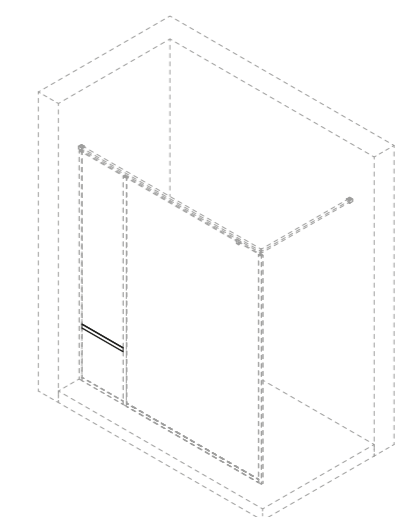

PROFILO ORIZZONTALE - HORIZONTAL PROFILE
 PERFIL HORIZONTAL -

COD.	finiture profili - profiles finishings - acabados perfil - acabamentos perfil
TAPZ0040/	40
	R ...
	E ...
	Z ...
TAPZ0060/	60
	R ...
	E ...
	Z ...
TAPZ0100/	100
	R ...
	E ...
	Z ...

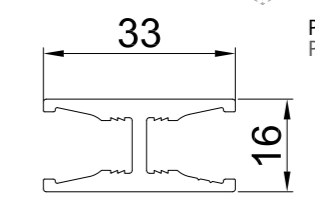

Profilo orizzontale e verticale - Horizontal and Vertical profile
 Perfil horizontal / vertical

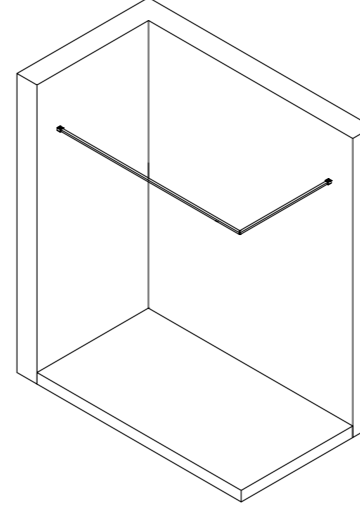

KIT BRACCETTO PERIMETRALE - KIT PERIMETER BAR
 KIT PERÍMETRO DEL BRAZO - KIT PERIMETRAL DO BRAÇO

COD.	finiture profili - profiles finishings - acabados perfil - acabamentos perfil
AF0102/	120x120
	R ...
	E ...
	Z ...
AF0103/	180x120
	R ...
	E ...
	Z ...

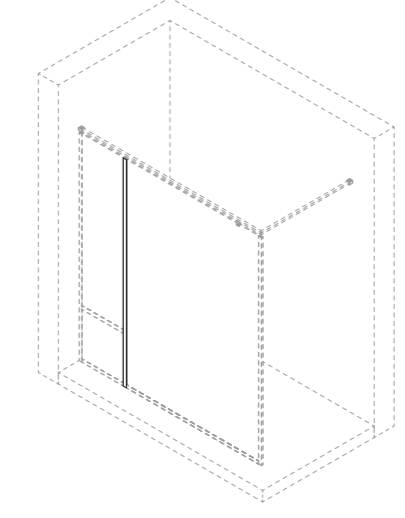

PROFILO VERTICALE - VERTICAL PROFILE
 PERFIL VERTICAL

COD.	finiture profili - profiles finishings - acabados perfil - acabamentos perfil
TAPV0200/	198,2
	R ...
	E ...
	Z ...

CONDIZIONI GENERALI

1. Condizioni generali

1.1 Per tutti gli ordini fatti alla Megius SpA valgono le seguenti condizioni contrattuali generali. Accordi diversi non sono vincolanti, salvo che questi non siano riconosciuti in forma scritta ed esplicita dalla Megius SpA.
1.2 Le condizioni sotto elencate si intendono accettate integralmente con il conferimento dell'ordine.
1.3 Le condizioni contrattuali generali valgono anche per tutti i futuri affari con la parte contraente ed hanno la prevalenza sugli usi commerciali nazionali ed internazionali.

2. Offerte e documentazioni

2.1 Le offerte devono essere formulate in forma scritta dalla Megius SpA ed hanno validità di **1 mese** dalla data di consegna di esecuzione salvo accordi diversi.
2.2 La Megius SpA si riserva il diritto di esclusiva ed i diritti su tutta la documentazione relativa l'offerta. La documentazione non deve essere accessibile a terzi.
2.3 I prezzi delle singole voci di un’offerta hanno validità solo in concomitanza con la conferma d’ordine di tutte le voci indicate nell’offerta.

3. Ordini

3.1 Gli ordini sono accettati dalla Megius SpA solo se inviati in forma scritta e completi in ogni loro parte.
3.2 Accordi verbali o telefonici diventano vincolanti solo quando sono riportati in forma scritta.
3.3 Nessun ordine può essere annullato senza il consenso della Megius SpA che si riserva la facoltà di addebitare spese ed oneri che ne derivano.
3.4 Cambiamenti o annullamenti di ordini di materiale standard o speciale (misure speciali, serigrafie particolari, colorati) non sono accettati.
3.5 Gli ordini possono essere evasi dalla ditta Megius SpA anche parzialmente.

4. Prezzi

4.1 Nel caso in cui non risulti diversamente dalla conferma d’ordine, i prezzi sono espressi in euro e si intendono IVA esclusa e franco fabbrica. Qualora l'importo totale dell'ordine superi **€ 400,00** IVA esclusa, é previsto un addebito per contributo spese di trasporto del **3%** con addebito in fattura. Per importi inferiori, la spesa addebitata sarà di **€ 24,00**.
4.2 Il prezzo di ciascun prodotto include l’imballo. Imballi di legno o pallets che occorressero per garantire un maggiore margine di integrità della merce, saranno fatturati al costo.
4.3 Non sono pertanto comprese nel prezzo le spese e gli oneri accessori, come ad esempio: trasporto, tasse, montaggio, intallazioni, ecc., che saranno a carico dell’acquirente.
4.4 I prezzi confermati nell’ordine dalla Megius SpA si intendono vincolanti solo fino alla data di consegna concordata nella conferma d’ordine. Nel caso in cui i costi del materiale aumentino nel periodo tra la stipulazione del contratto ed il suo adempimento, la Megius SpA si riserva in ogni caso il diritto di effettuare un’adeguata correzione dei prezzi.

5. Condizioni e tempi di consegna

5.1 Salva la pattuizione esplicita nella commessa di un diverso termine contrattuale, la spedizione della merce compravenduta avverrà secondo quanto indicato per ogni prodotto con le seguenti modalità: 1 pallino indica che la spedizione avverrà entro 6-10 giorni lavorativi, 2 pallini indicano che la spedizione avverrà entro 11-15 giorni lavorativi, 3 pallini indicano che la spedizione avverrà entro 16-20 giorni lavorativi. I giorni lavorativi vengono computati a partire dalla conferma dell’ordine da parte di Megius SpA. Nel conteggio dei giorni sopra indicati, non sono compresi quelle di chiusura per ferie aziendali (agosto) o pre festività (vacanze natalizie).

I termini fissati per la spedizione non sono tassativi e in nessun caso possono costituire pretesto per ritardi nei pagamenti o richieste di risarcimento danni. Gli ordini possono essere evasi anche parzialmente.5.2 Per cause di forza maggiore la Megius SpA può prolungare i tempi di esecuzione dell’ordine per il tempo necessario alla risoluzione dei fatti sopravvenuti. si intendono per cause di forza maggiore anche gli scioperi e le difficoltà imprevedibili nell fornitura dei materiali così come una sospensione del lavoro.
5.3 Il rispetto dei tempi di consegna concordati presuppone la completezza dell’ordine stesso in ogni sua parte e l’adempimento degli impegni di pagamento da parte del committente.

5.4 Ai sensi dell’art. 1510 del Codice Civile, la merce viaggia a rischio e pericolo del committente anche nel caso in cui la spedizione avviene a carico della Megius SpA.
5.5 A consegna avvenuta la merce deve essere controllata immediatamente dall’acquirente. Consegne incomplete o danneggiate devono essere annotate immediatamente sul documento di trasporto e comunicate in forma scritta alla ditta Megius SpA entro 8 giorni dall’accettazione della merce (art. 1698).
5.6 **Ricambi e accessori urgenti verranno spediti con corriere veloce e con spedizione dedicata solo su espressa richiesta scritta da parte del cliente.**

6. Condizioni di pagamento

6.1 In mancanza di accordi diversi il pagamento si intende anticipato, in particolare **per ordini con importo inferiore a € 100,00 (IVA esclusa) la fatturazione avverrà in contrassegno o bonifico anticipato.**

6.2 In caso di ritardo nel pagamento la ditta Megius SpA non é vincolata ad eseguire altre consegne né relative all’ordine in oggetto, né per gli altri ordini.

6.3 Non si accettano cambiali e/o assegni.

6.4 A prescindere dalla condizioni di pagamento concordate la Megius SpA può pretendere il saldo immediato del pagamento, ogni qual volta si venga a conoscenza di fatti che mettano in dubbio il credito del committente.

7. Garanzia

7.1 La Megius SpA garantisce i propri prodotti per 24 mesi dalla data di acquisto, comprovata dalla ricevuta o scontrino fiscale o da altro documento che attesti l’effettiva data di acquisto. La garanzia é data, in Italia, nei limiti di cui al D.L. 2 Febbraio 2002, nr° 24 e negli altri Paesi CE, nei limiti delle norme emanate in esecuzione della direttiva 1999/44/CE.

7.2 La sopracitata garanzia impegna la Megius SpA solo alla riparazione e/o alla sostituzione degli elementi difettosi; sono escluse ulteriori pretese da parte del committente.

7.3 Non sono coperti da garanzia i danni provocati da utilizzo o montaggio improprio dei prodotti e danni provocati nel trasporto. Questi ultimi devono essere segnalati al trasportatore al momento della consegna.

7.4 Il diritto di garanzia deve essere esercitato entro il periodo di garanzia, presso il rivenditoreda cui é stato acquistato il prodotto e solo se accompagnato da certificato di garanzia presente all'interno dell'imballo e da un documento di acquisto.

7.5 Ogni riparazione, cambiamento o alterazione di qualsiasi tipo apportata sui prodotti dal committente, dall'installatore o dall'utilizzatore, libera la Megius SpA da ogni prestazione in garanzia. Nessuna riparazione a carico della Megius SpA viene riconosciuta se non preventivamente autorizzata in forma scritta dalla Megus SpA stessa.

7.6 Le responsabilità della Megius SpA per danni derivanti da prodotti difettosi é regolata nei Paesi CE dalle normative nazionali emanate in esecuzione della direttiva CEE nr° 1999/34/CE.

8. Ritiro e riparazioni

8.1 In linea di massima non c’è possibilità di ritiro o restituzione. Eventuali eccezionii vengono trattate dalla Megius SpA solo dopo aver ricevuto una richiesta scritta. Non é mai comunque possibile il ritiro di speciali, serigrafie o colori speciali.

8.2 La Megius SpA non accetta alcun ritiro senza aver precedentemente confermato in forma scritta l’auto-rizzazione al reso della merce ed aver concordato l'importo da accreditare.

8.3 La Megius SpA non accetta alcun ritiro senza aver precedentemente confermato in forma scritta l’auto-rizzazione al ritiro per riparazione della merce.

9. Riserva di proprietà

9.1 Fino al completo pagamento la merce rimanedi proprietà della Megius SpA (art. 1523 seg. CC).

10. Cataloghi, depliant, progetti e altro

10.1 Le foto presenti nel catalogo non devono essere considerate impegnative ed i dati su pesi e misure ivi contenute sono solo indicativi. Le cabine doccia vengono prodotte con materiali diversi come alluminio, cristallo, metacrilati e materiali sintetici. La ditta Megius SpA si riserva il diritto di sostituire questi materiali con altri di pari o maggiore qualità e di effettuare cambiamenti se resi necessari dallo sviluppo tecnico.

10.2 La Megius SpA declina ogni responsabilità per eventuali errori di stampa che non portano comunque costituire motivo di reclamo.

10.3 I pesi e n° dei colli presenti all'interno del listino sono approssimativi e non vincolanti soggetti a variazione

11. Sede esecutiva e foro competente

11.1 La sede esecutiva per ogni consegna e pagamento é a Padova, anche quando la consegna avviene in altro luogo.

11.2 Per tutti i contratti stipulati tra la Megius SpA ed i suoi contraenti e per tutti i conseguenti diritti, viene applicato il diritto italiano.

11.3 Nel caso in cui una clausola delle condizioni contrattuali generali qui esposte dovesse essere nulla, questo non avrà effetti sui restanti accordi.

11.4 Come unico Foro competente per tutte le controversie derivanti da un contratto viene stabilito il Tribunale di Padova in accordo con art. 17 della Convenzione Bruxelles.

12. Tutela dei dati

12.1 Ai sensi degli art. 7 e 13 del D.Lgs. 30.06.2003 nr° 196, la Megius SpA dichiara che i dati messi a disposizione dal committente verranno elaborati in rispetto della legge sulla tutela della privacy e precisamente solo per scopi relativi ad attuali o futuri negozi giuridici.

N.B.: Megius SpA declina ogni responsabilità per eventuali errori di stampa ivi contenuti.

GENERAL CONDITION

1. General condition

1.1 The following general contractual conditions are valid for all the orders placed with Megius SpA. Any other agreements are not binding unless they have been expressly recognised in writing by Megius SpA.

1.2 The conditions below are deemed to be accepted when the order is placed.

1.3 This general contractual conditions are also valid for all future business with the contracting party and override any international or national trade usages.

2. Offers and documentation

2.1 Offers must be formulated in writing by Megius SpA and are valid for 1 month from their date of execution unless otherwise agreed.

2.2 Megius SpA reserves the right of exclusion and the rights to all the offer documentation. Documentation must not be made available to third-parties.

2.3 The prices of the individual items in an offer are valid only in conjunction with the order confirmation for all items stated in the offer.

3. Orders

3.1 Orders shall be accepted by Megius SpA only if sent in writing and if each part is filled out.

3.2 Verbal or telephone agreements shall be binding only after they are stated in writing.,

3.3 No order may be cancelled without the authorisation of Megius SpA, which reserves the right to charge for any expenses deriving thereof.

3.4 Amendments or cancellations of orders for standard or special materials (special sizes, particular silkscreening, coloured) are not accepted.

3.5 Megius SpA may also execute patial orders.

4. Prices

4.1 Unless otherwise stated in the order confirmation, the prices are in euro, exclude VAT. The transport is included on invoices of minimum 900 € net. Lower than 900 € net, 80 € per shipment will be applied.

4.2 The price of each product includes tha packaging. Wooden packaging or pallets that are required in order to ensure additional protection for the goods shall be added to the invoice.

4.3 Therefore the price does not include any expenses and additional costs, for example: shipment, taxes, assembly, installation, etc., which are at the purchaser’s expense.

4.4 The price confirmed in the order by Megius SpA shall be binding only until delivery date stated in the order confirmation. Should the costs of materials increase in the period from the contract being stipulated to its execution, Megius SpA reserves the right to amend the prices accordingly.

5. Delivery conditions and times

5.1 Save the explicit stipulation in the contract for a different term contract, the shipment of goods bought and sold will be as specified for each product in the following ways: 1 dot indicates that we will ship within 6-10 business days, two dots indicate that the will ship within 11-15 business days, 3 dots indicate that we will ship in 16-20 days. The working days are counted from the confirmation of the order by Megius SpA . In counting the days indicated above, does not include the closing for company holidays (August) or pre holidays (Christmas holidays).

Deadlines set for the shipment are not binding and in no case can be an excuse for late payments or claims for damages. Orders can be processed even partially.

5.2 In the event of force majeure, Megius SpA may delay the order execution for the time reeded to resolve these circumstances. Force majeure includes strikes and any unforeseen difficulties in the supply of materials, such as adjournments.

5.3 The agreed delivery time shall be observed if each part of the order has been completed and the principle has fulfilled his payment obligations.

5.4 Inb accordance with art, 1510 of the Civil Code, the goods travel at the principle's risk even when they are shipped at the expense of Megius SpA.

5.5 On delivery, the goods shall be checked immediately by the purchaser. Any incomplete or damaged deliveries shall be written immediately on the shipment bill, and Megius SpA shall be informed thereof in writing within 8 days of the goods being accepted (art. 1698).

6. Payment conditions

6.1 Payment shall be made in advance unless otherwise agreed.

6.2 If the payment is late, Megius SpA is not bound to execute any other deliveries regarding the order in question or any other order.

6.3 Bill of exchange and/or cheques shall not be accepted.

6.4 Irrespective of the agreed payment conditions, Megius SpA shall be paid immediatly whenever there is evidence that the purchaser’s credit is questionable.

7. Warranty

7.1 Megius SpA guarantees its shower enclosures for 24 months for the date of delivery to the sales outlet; this does not include the glass parts. The warranty covers any parts that are faulty on account of defective manufacture and/or the replacemnt of faulty parts only; any additional claims made by the principle are not covered.

7.2 The aforementioned warranty binds Megius SpA to the repair and/or the replacement of faulty parts only; any additional claims made by the principle are not covered.

7.3 The warranty does not cover damage caused by improper use or assembly of the product, or damage caused by shipment (contact the shipping agent for any such claims).

7.4 The right of warranty shall be exercised within the warranty period at the reseller from which the product was purchased and shall be valid only if accompanied by the certificate of warranty and by proof of purchase.

7.5 Repairs or modifications of any type made to the goods by the principle or by his employees frees Megius SpA from all its warranty responsibilities. Any repairs at Megius SpA's expense shall not be recognised unless they have been authorised in writing beforehand by Megius SpA.

7.6 Megius SpA's liability for damages on account of faulty products is governed in CE countries by national regulations that came into force with CE directive CEE nr° 1999/34/CE.

8. Collection and repair

8.1 As a general rule, no goods shall be collected and returned. Any exceptions shall be dealt with by Megius SpA only on receipt of a written request. Customizedd sizes, particular silk-screening or colours may not be returned.

8.2 Megius SpA shall not collect any goods without first sending written authorisation that they are to be collected and agreeing the sum to be credited.

8.3 Megius SpA shall not collect any goods without first sending written authorisation thereof.

9. Right of ownership

9.1 The goods shall remain the property of Megius SpA until they been paid for completely (art. 1523 seg. CC).

10. Catalogues, leaflets, projects and the like

10.1 The photographs featured in the catalogues shall not be considered binding and the weights and sizes stated therein are for indication purposes only. The shower enclosures are produced with a variety of materials such as aluminum, plate glass, methacrylates, and synthetic materials. Megius SpA reserves the right to replace these materials with others of equal or better quality, and to make any modifications in the name of technical improvement.

10.2 Megius SpA shall not be liable for any printing errors, which in any case shall not constitute a reason for claims.

10.3 The weights and the number of packages in the list are approximate and non-binding subject to variation

11. Executive headquarters and competent court

11.1 The executive headquarters for each delivery and payment is Padua, even when the goods are delivered to another place.

11.2 Italian Law applies to all the contracts stipulated between Megius SpA and its contracting parties, and to all consequent rights.

11.3 Should one clause of the contractual conditions herein be declared null and void, this shall have no effect on the rest of the agreement.

11.4 Padua Law Court shall be the sole competent court for any disputes arising from a contract in accordance with art. 17 of the Bruxelles Convention.

12. Privacy

12.1 Under and according to art. 7 and 13 of the legislative nr° 196 of the 30.06.2003, Megius SpA declares that any information placed at its disposal by the principle shall be processed in accordance with current privacy legislation, i.e. only for purposes regarding current or future juristic acts.

N.B.: Megius SpA shall not be liable for any printing errors herein.

CONDICIONES GENERALES

1. Condiciones generales

1.1 Todos los pedidos que se efectúen a MEGIUS SPA deberán cumplir las siguientes condiciones contractuales generales. No se contemplará ningún otro acuerdo sin un reconocimiento explícito y por escrito por parte de MEGIUS SPA

1.2 La realización de un pedido supone que se aceptan en su totalidad las condiciones contractuales enumeradas a continuación.

1.3 Las condiciones contractuales generales afectan además a cualquier actuación futura con la parte contrayente, y prevalecen sobre las normas comerciales nacionales e internacionales.

2. Ofertas y documentación

2.1 La empresa MEGIUS SPA deberá presentar las ofertas por escrito, y si no acuerda un plazo distinto, éstas tendrán una validez de 1 meses a partir de la fecha de ejecución.

2.2 MEGIUS SPA se reserva el derecha de exclusiva, así como los derechos sobre toda la documentació relacionada con la oferta. Dicha documentació no deberá ser accesible a terceros.

2.3 Los precios de cada uno de los artículos son válidos únicamente en caso de que se confirme el pedido de todos los artículos indicados en la oferta.

3. Pedidos

3.1 MEGIUS SPA aceptará los pedidos sólo si éstos se envían por escrito y con todos sus apartados debidamente cumplimentados. es incluido

3.2 Los acuerdos verbales o telefónicos serán vinculantes sólo cuando se pongan por escrito.

3.3 NINGÚN PEDIDO PODRÁ SER ANULADO SIN EL CONSENTIMIENTO DE MEGIUS SPA QUE SE RESERVA EL DERECHO DE ADEUDAR LOS GASTOS QUE DERIVAN DE LA ANULACIÓN.

3.4 LOS CAMBIOS O ANULACIONES DE LOS PEDIDOS DE MATERIAL ESPECIAL (MEDIDAS, SERIGRAFÍAS O COLORES ESPECIALES) NO SE ACEPTARÁN

3.5 MEGIUS SPA puede atender también parcialmente los pedidos.

4. Precios

4.1 Salvo que la confirmación de pedido establezca lo contrario, se considerará que los precios no incluyen el IVA el transporte es incluido para montos hasta 900 € netos. Por debajo de este importe se cobrará 80 € netos.

4.2 El precio de porducto incluye el embalaje. Cuando, para garantizar un mayor margen de integridad de la mercancía, se precisa el uso de embalajes de madera o palets, éstos se facturarán a cargo del destinatario.

4.3 Así pues, el precio no incluye los gatos complementarios, como por ejemplo: el transporte, las tasas, el montaje, las instalaciones, etc., los cuales correrá a cargo del comprador.

4.4 Los precios que MEGIUS SPA haya confirmado en el momento de efectuar el pedido serán vinculantes sólo hasta la fecha de entegra acordada en la confirmación del pedido. En caso de que los costes del material aumenten durante el período entre la firma del contrato y su cumplimiento, MEGIUS SPA se reserva el derecha de efectuar la corrección de precios que corresponda.

5. Condiciones y plazos de entrega

5.1 Las condiciones de entrega dependen de los compromisos acordados con el destinatario. En caso de que no se haya estipulado lo contrario, la entrega tiene lugar en el establecimiento, y a partir del momento de dicha entrega todos los riesgos son a cargo del destinatario.

5.2 Los plazos de entrega deberán constar por escrito. En la confirmación del pedido MEGIUS SPA indicará la semana en la que la mercancía podrá ser entregada.

5.3 Por causas de fuerza mayor, MEGIUS SPA puede prorrogar los plazos de ejecución del pedido durante el tiempo necesario para poder solucionar los imprevistos que hayan ocurrido. Entre las causas de fuerza mayor se incluyen también las huelgas y las dificultades imprevisibles en el suministro de materiales, así como una suspensión del trabajo.

5.4 El cumplimiento de los plazos de entrega acordados presupone que todos los apartados del pedido se hallan debidamente cumplimentados, así como cumplimiento de las obligaciones de pago por parte del destinatario.

5.5 La mercancía viaja a riesgo del destinatario incluso en caso de que el envío corra a cargo de MEGIUS SPA

5.6 EN el momento de la entrega el comprador deberá verificar inmediatamente la mercancía. Las entregas incompletas o dañadas se deberá anotar inmediatamente en el documento de transporte, y se deberán notificar por escrito a MEGIUS SPA en las 24 horas siguientes a la recepción de la mercancía.

6. Condiciones de pago

6.1 Si no se acuerda lo contrario, el pago es anticipado.

6.2 En caso de retraso en el pago, la empresa MEGIUS SPA no está obligada a ejecutar otras entregas, ni referentes al pedido en cuestión ni para otros pedidos.

6.3 No se aceptan cheques ni giros.

6.4 Prescindiendo de las condiciones de pago acordadas MEGIUS SPA puede reclamar la liquidación inmediata del pago, siempre que se den circunstancias que pongan en duda el crédito del destinatario.

7. Garantía

7.1 MEGIUS SPA garantiza las mamparas durante 24 meses desde la fecha de entrega al punto de vento, exceptuando las partes del vidrio. La garantía cubre las partes que, en el momento de la entrega al cliente, estén defecuosas por errores de fabricación y/o del material.

7.2 Según dicha garantía, MEGIUS SPA se compromete únicamente a reparar o sustituir los elementos defectuosos. Queda excluida cualquier otra reclamación por parte del destinatario.

7.3 La garantía no cubre los daños provocados por un uso indebido o un montaje incorrecto del producto. Tampoco cubre los daños provocados por el transporte, los cuales se deberán reclamar al transportista.

7.4 El derecha a la garantía se deberá ejercer durante el período de vigencia de ésta, acudiendo al establecimiento donde fue comprado el producto, y presentado siempre el certificado de garantía y el comprobante de compra.

7.5 Cualquier cambio o reparación de cualquier tipo que el destinatario o sus dependientes efectúen sobre la mercancía libera a MEGIUS SPA de cualquier prestación de garantía. No se reconocerá ninguna reparación a cargo de MEGIUS SPA si no existe una autorización previa por escrito por parte de la misma MEGIUS SPA.

7.6 La responsabilidad de MEGIUS SPA por los daños causados por productos defectuosos está regulada en los países de la CEE por las normativas nacionales que derivan de la directiva de la CEE nº85/374.

8. Devolución y reparaciones

8.1 En general no existe la posibilidad de devolución. En casos excepcionales, MEGIUS SPA puede considerar la posibilidad de devolución sólo después de recibir una solicitud por escrito. EN NINGÚN CASO SE PODRÁN DEVOLVER PRODUCTOS CON MEDIDAS O COLORES ESPECIALES.

8.2 MEGIUS SPA no aceptará ninguna devolución sin haber confirmado previamente por escrito la autorización para retirar la mercancía y haber acordado el importe a percibir.

8.3 MEGIUS SPA no aceptará ninguna devolución sin haber confirmado previamente por escrito la autorización para retirar y reparar la mercancía.

9. Reserva de propiedad

9.1 La mercancía es propiedad de MEGIUS SPA hasta el momento de la liquidación de su importe.

10. Catálogos, folletos, proyectos y otros

10.1 Las fotografías del catálogo no son vinculantes, y los datos sobre pesos y medidas que contiene el catálogo son sólo orientativos. Las mamparas están fabricadas con diferentes materiales, como aluminio, cristal, metacrilatos y materiales sintéticos. La empresa MEGIUS SPA se reserva el derecha a sustituir dichos materiales por otros de igual o mayor calidad, así como de realizar los cambios exigidos por el desarrollo técnico.

10.2 MEGIUS SPA declina cualquier responsabilidad por posibles errores de impresión, que en ningún-caso constituyen motivo de reclamación.

10.3 Los pesos y el número de paquetes de la lista son aproximados y no vinculantes sujetos a variación

11. Domicilio y tribunal competente

11.1 El domicilio de la sociedad, para cualquier envío o pago, es Padova, aun cuando el envío se efectue en otro sitio.

11.2 Para todos los contratos firmados entre MEGIUS SPA y las demás partes y para todos los dere-chas que de ellos se deriven se aplicará el derecha español.

11.3 En caso de que una cláusula de las condiciones contractuales generales expuestas en este documento se considerarse nula, ello no tendrá efecto alguno sobre los demás acuerdos.

11.4 Para cualquier actuación que deriva de un contrato se establece como único Tribunal competenet el Tribunal de Padova de acuerdo con el artículo 17 de la Convención de Bruselas.

12. Control de datos

12.1 En referencia al artículo 10 de la ley 675 del 31/12/1996, MEGIUS SPA declara que los datos proporcionados por el destinatario serán tratados cumpliendo la ley sobre preservación de la intimidad, y exclusivamente con fines relacionados con actuaciones jurídicas actuales o futuras.

NOTA: MEGIUS SPA declina cualquier responsabilidad por eventuales errores de impresiòn

CONDIÇÕES GERAIS DE VENDA

1. Condições Gerais

1.1 As condições gerais de venda seguintes sao válidas para todas as encomendas colocadas à Megius SpA. Qualquer outro acordo nao é vinculativo a não ser que esteja expressamente aceite por escrito pela Megius SpA.

1.2 As condições abaixo são consideradas aceites na colocação da encomenda

1.3 As condições gerais sao tambem válidas para futuros negócios com a contratante e sobrepõem-se a qualquer uso comercial nacional ou internacional

2. Propostas e documentação

2.1 As propostas devem ser formuladas por escrito pela Megius e têm validade de 1 mes a partir da data de execução, salvo acordo em contrário

2.2 A Megius reserva o direito à exclusão e direitos sobre toda a oferta de documentação. Esta documen-tação não pode ser disponibilizada a terceiros.

2.3 Os preços para artigos especificos numa proposta são válidos apenas em conjunto com a confir-mação de todos os artigos referidos nessa proposta.

3. Encomendas

3.1 As encomendas apenas são aceites pela Megius SpA se enviadas por escrito com todos os campos devidamente preenchidos.

3.2 Acordos verbais ou telefónicos são válidos após declarados por escrito

3.3 Nenhuma encomenda pode ser anulada sem o consentimento da Megius SpA, que reserva o direito de cobrar qualquer despesa que advenha do processo.

3.4 Aditamentos ou anulações das encomendas de produtos standard ou especiais (medida especial, vidro diferenciado, cor) não são aceites.

3.5 Megius SpA pode executar encomendas parciais

4. Preços

4.1 Salvo indicação contrária na confirmação da encomenda, os preços são Ex-Works, em Euro e excluem as taxas

4.2 Os preços incluem a embalagem. Caixas de madeira ou paletes requeridas de modo a ssegurar protecção adicional serão debitadas na factura

4.3 Os preços não incluem despesas adicionais tais como: expedição, taxas, montagem, instalação, etc, que são a cargo do comprador

4.4 O preço confirmado pela Megius SpA so é válido até à data de entrega referida na confirmação. Se houver aumento no custo do material no período estipuldao para a sua execução a Megius SpA reserva o direito de corrigir os preços.

5. Data e condições de entrega

5.1 Salvo comunicação em contrário, a entrega de material será conforme especificado em cada produto e da seguinte forma: 1 ponto indica entrega entre 6 a 10 dias uteis; 2 pontos indicam entrega entre 11 a 15 dias; 3 pontos indicam entrega entre 16 a 20 dias. Os dias uteis são contados a partir da confirmação da Megius, SpA. Nestes dias não são considerados as férias (Agosto) nem os dias que antecedem as férias (Natal). Os prazos estipulados para o embarque não são vinculativos nem podem servir de argumento para atrasos no pagamento ou pedidos de indemnizações. Os pedidos podem ser processados parcialmente. 5.2 Em casos de força maior, a Megius SpA pode atrasar a entrega da encomenda pelo periodo ne-cessário à resolução do problema. Este caso inclui greves e qualquer imprevisto, dificuldade ou atraso no fornecimento do material.

5.3 O prazo de entrega será revisto caso cada parte da encomenda tenha sido completa e se o cliente tenha cumprido as suas obrigações de pagamento.

5.4 De acordo com o art. 1510 do Código Civil, a mercadoria circula sob risco do comprador, mesmo quando o transporte é suportado pela Megius, SpA.

5.5 Na recepção, o material deve ser imediatamente conferido pelo comprador. Qualquer dano ou entre-ga incompleta deve ser registada na guia de entrega e comunicada à Megius num prazo de 8 dias após recepção da mercadoria (art. 1698)

6. Condições de pagamento

6.1 O pagamento é antecipado, salvo acordo em contrário.

6.2 Se houver atraso no pagamento, a Megius SpA não é obrigada a executar outra entrega nem qualquer outra encomenda.

6.3 Não são aceites cheques

6.4 Independentemente das condições de pagamento acordadas, a Megius pode exigir o pagamento imediato se existirem provas que o crédito do comprador é questionável

7. Garantia

7.1 Megius SpA garante os seus produtos até 24 meses desde a data de entrega até ao ponto de venda; não inclui as partes em vidro. A garantia cobre qualquer peça com defeito de fabrico, e / ou a sua substitu-ição ou das partes defeituosas; qualquer outra reclamação adicional não estará coberta.

7.2 A garantia referida obriga a Megius SpA a reparar ou substituir apenas as partes com defeito;qualquer outra reclamação adicional não estará coberta.

7.3 A garantia não cobre danos provocados pelo uso impróprio ou má montagem do produto, ou defeito causado pela expedição (contactar o operador logístico para estes casos)

7.4 O direito de garantia deve ser exercido dentro do período da garantia e no revendedor onde foi adqui-rido o produto e só é válido se apresentado o respectivo certificado da garantia ou prova de compra

7.5 Reparações ou modificações de qualquer tipo feitos ao produto pelo comprador iliba a Megius SpA de todas as suas responsabilidades. As reparações só serão suportadas pela Megius se devidamente autori-zadas previamente por escrito.

7.6 A responsabilidade da Megius SpA por danos causados por produtos defeituosos é regida na CE pelas normas CEE nº 1999/34/CE

8. Recolha e reparação

8.1 Como regra geral, nenhum produto é recolhido e devolvido. As excepções serão analisadas pela Megius SpA sob pedido escrito. Produtos especiais (medidas, vidros especificos ou cores) não podem ser devolvidos

8.2 A Megius SpA não irá recolher qualquer produto sem antes enviar uma autorização escrita com acordo do montante a ser creditado

8.3 A Megius SpA não irá recolher qualquer produto sem antes enviar uma autorização escrita

9. Direito de propriedade

9.1 Os produtos são propriedade da Megius SpA até estarem pagos na totalidade (art. 1523 seg. C.C)

10. Catálogos, folhetos, projectos e afins

10.1 As fotografias nos catálogos são meramente informativos bem como os pesos e as medidas indica-das. As cabines de duche são produzidas com uma variedade de materiais tais como aluminio, paineis de vidro, acrílico e materias sintéticos. A Megius SpA reserva o direito de substituir esses materiais por outros iguais ou de melhor qualidade, ou fazer modificações e melhorias técnicas

10.2 A Megius SpA não será responsável por erros de impressão, que de qualquer modo não serão válidos para reclamaçãoe

10.3 Os pesos e o número de pacotes na lista são aproximados e não vinculativos sujeitos a variação

11. Sede executiva e tribunal competente

11.1 A sede executiva para cada entrega e pagamento é Padua, mesmo quando a mercadoria é entregue em outro local.

11.2 A Lei Italiana aplica-se a todos os contratos estipulados entre a Megius e as partes contratantes e a todos os direitos consequentes

11.3 Se uma cláusula das condições contratualizadas for declarada nula ou vetada, não terá efeito no restante contrato.











































11.4 O tribunal de Justiça de Pádua é o unico tribunal competente para quaisquer disputas decorrentes de algum contrato nos termos do art. 17 da Convenção de Bruxelas

12. Privacidade

12.1 Nos termos do art. 7 e 13 da legislação nº. 196 de 30.06.2003, a Megius SpA declara que qualquer informação colocada à disposição pelo contratante será processada em conformidade com a legislação vigente, i.e., apenas para fins relativos a actos jurídicos actuais ou futuros

N.B.: A Megius SpA não será responsável por quaisquer erros de impressão aqui contidos

LEGENDA

 Cuscinetti con regolazione ad eccentrico Excentric adjusting bearings Rodamientos con leva ajustable Rolamentos de ajuste excêntricos	 Altezza totale Total height Altura total Altura total	 Chiusura con guarnizione magnetica Magnetic gasket closing Cierre con junta magnética Fechamento magnético da junta	 Raggio di curvatura Radius of curvature Radio de curvatura Raio de curvatura	 Interasse maniglia Handle size Distancia entre ejes de la manija Distância entre eixos da alça	 Chiusura con profilo magnetico Magnetic profile closing Cierre con perfil magnético Fechamento de perfil magnético	 Frangiflutto di contenimento acqua maggiorato Increased water containment breakbillow Aumento de la fracción de contención de agua Aumento da fração de contenção de água
 Cuscinetti Bearings Rodamientos Rolamentos	 Protective incluso Protective included Protective incluido Protective incluída	 Chiusura con guarnizione Gasket closing cierre junta Encerramento com junta	 Non abbinabile a 3 lati Not combinable to 3 sides No combinado con 3 lados Não combinado com 3 lados	 Non installabile singolarmente Not installable singly Para no ser instalado Não deve ser instalado	 Estensibilità cerniera Hinge extensibility Extensibilidad a través de bisagra Extensibilidade da dobradiça	 Profilo con camme di sollevamento Profile with lifting cam Perfil con levas de elevación Perfil com câmeras de elevação
 Sgancio anta Door release Puerta extraíble Porta removível	 Altezza di installazione Installation height Altura de instalação Altura da instalação	 Abbinabile a (...) Combinable with Combinado con (...) Combinado com (...)	 Profilo di compensazione incluso Compensation profile included Perfil de compensación incluido Perfil de compensação incluído	 Installabile in nicchia Niche installation Instalable en el nicho Instalável no nicho	 Profilo estensibile Extensible profile Perfil extensível Perfil extensível	 Abbinabile a 3 lati Combinable to 3 sides Conectado con 3 lados Conectado com 3 lados
 Scorrimento nascosto nel profilo Scroll hidden inside profile Deslizamiento escondido en el perfil Deslizar oculto no perfil	 Braccetto incluso Supporting bar included Brazzo incluido Braço incluído	 Non abbinabile Not combinable No acumulable Não cumulativo	 Cerniera IN&OUT IN&OUT hinge Bisagra IN&OUT Dobradiça IN&OUT	 Installazione con Centro Assistenza raccomandata Recommended installation by Assistance Centre Instalación con Service Center recomendada Instalação com Centro de Serviços recomenda	 Tappi copri profilo Cover top for profile Tapa superior para el perfil Capa superior para perfil	 Spessore acrilico Acrylic thickness Espesor del acrílico Espiraludo acrílico
 Profilo sotto il vetro in appoggio al piatto Profile under the glass no acumulable Perfil debajo del cristal que sostiene la placa Perfil debaixo do vidro que suporta a placa	 Cerniera sollevabile Lifiable hinge Bisagra elevable Dobradiça de elevação	 Carter copriviti interno Internal screw cover carter Rompeolas aumentado para la contención del'agua Aumento do quebra-mar para contenção de água	 Elementi filo vetro At grade glass elements Elementos al ras Fluxo de elementos	 Chiusura con guarnizione Gasket closing Cierre de la junta Encerramento com junta	 Estensibilità profilo-profilo Profile-profile extensibility Perfil de perfil extensible Extensibilidade perfil-perfil	 Soft closing
 Frangiflutto di contenimento acqua Water containment breakbillow Rompeolas para la contención de l'agua Fração de contenção de água	 Guarnizione fermavetro Glass stop gasket Junta de sujeción de cristal Junta de braçadeira de vidro	 Estensibilità profilo-vetro Glass-profile extensibility Extensibilidad a través de perfil-vidrio Extensibilidade através do vidro de perfil	 Non reversibile Not reversible No reversible Não reversível	 Reversibile Reversible Reversible Reversível	 Cerniera non sollevabile Not liftable hinge Bisagra no levantado Dobradiça não levantada	 Spessore vetro Glass thickness Espesor del vidrio Espessura do vidro

FINITURE / FINISHINGS / ACABADOS / ACABAMENTOS

vetri temperati / tempered glasses / vidrio templado / vidro temperado

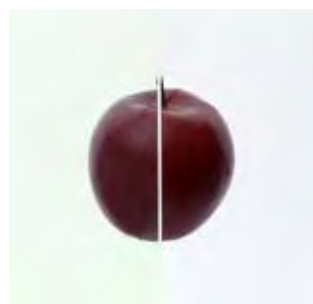

trasparente
transparent
transparente
transparente

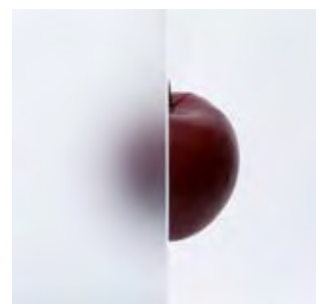

opaline
opaline
opalino
opaco

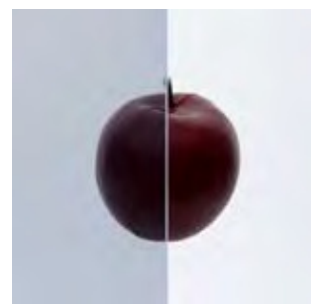

fumé
rauchglas
humo
fumado

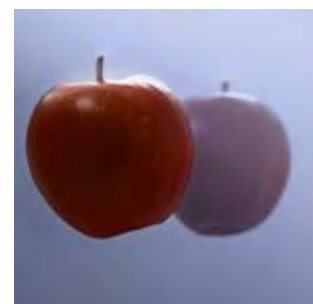

vetro riflettente
reflective glass
vidrio reflejo
vidro reflexivo

profili / profiles / perfiles / perfis



alluminio Spazzolato
brushed Aluminum
aluminio Cepillado
aluminio Escovado



argento lucido
silver shining
plata brillante
prata brilho



bianco Opaco
Opaque white
blanco Opaco
branco opaco



cromo brillante
brilliant chrome
cromo brillante
cromado brilho



nero
black
negro
preto



www.megius.com